



La forza. Del pensiero.

KB 1.5-3.5 t

Carrelli Frontali Diesel

KB 15 KB 18 KB 20
KB 25 KB 30 KB 35



1.1	Costruttore		KION BAOLI	KION BAOLI	KION BAOLI	KION BAOLI	KION BAOLI	KION BAOLI
1.2	Modello		KB 15	KB 18	KB 20	KB 25	KB 30	KB 35
1.3	Trazione		Diesel	Diesel	Diesel	Diesel	Diesel	Diesel
1.4	Tipo di guida		Operatore seduto	Operatore seduto	Operatore seduto	Operatore seduto	Operatore seduto	Operatore seduto
1.5	Portata	Q (Kg)	1500	1800	2000	2500	3000	3500
1.6	Baricentro del carico	C (mm)	500	500	500	500	500	500
1.8	Distanza del carico	X (mm)	435	435	435	484	484	484
1.9	Interasse	Y (mm)	1500	1500	1500	1700	1700	1700
2.1	Peso proprio	Kg	4560/3060	5010/3210	5240/3280	3950	4400	4880
2.2	Peso sull'asse a carico (ant/post)	Kg	3840/700	4330/680	4540/700	6340/610	6610/580	7300/1100
2.2	Peso sull'asse a vuoto (ant/post)	Kg	1380/1660	1340/1870	1320/1960	1880/2250	1820/2640	1640/3240
3.1	Gommatura		PN	PN	PN	PN	PN	PN
3.2	Dimensione gomme anteriori		23x9-10-18PR	23x9-10-18PR	23x9-10-18PR	28x9-15-14PR	28x9-15-14PR	28x9-15-14PR
3.3	Dimensioni gomme posteriori		5.00-8-10PR	5.00-8-10PR	5.00-8-10PR	6.50-10-10PR	6.50-10-10PR	6.50-10-10PR
3.6	Carreggiata anteriore	b10 (mm)	940	940	940	1000	1000	1000
3.7	Carreggiata posteriore	b11 (mm)	920	920	920	970	970	970
4.1	Inclinazione colonna av/ind	α/β	6°/12°	6°/12°	6°/12°	6°/12°	6°/12°	6°/12°
4.2	Altezza colonna abbassata	h1 (mm)	2002	2002	2002	2040	2035	2180
4.3	Alzata libera	h2 (mm)	128	128	128	145	145	145
4.4	Altezza di sollevamento	h3 (mm)	3000	3000	3000	3000	3000	3000
4.5	Altezza colonna sfilata	h4 (mm)	4040	4040	4040	4050	4273	4273
4.7	Altezza tetto di protezione	h6 (mm)	2065	2065	2065	2108	2108	2108
4.8	Altezza sedile	h7 (mm)	1010	1010	1010	1085	1085	1085
4.12	Altezza gancio di traino	h10 (mm)	220	220	220	300	300	300
4.19	Lunghezza totale	L1 (mm)	3432	3466	3490	3735	3785	3885
4.20	Lunghezza incl. spessore forche	L2 (mm)	2362	2396	2420	2665	2715	2815
4.21	Larghezza totale	b1 (mm)	1140	1140	1140	1225	1225	1225
4.22	Dimensioni forche	s/e/l(mm)	35/120/1070	35/120/1070	40/122/1070	40/122/1070	45/125/1070	50/125/1070
4.23	Tipo piastra portaforche DIN15173		A	A	A	A	A	A
4.24	Larghezza piastra portaforche	b3 (mm)	1040	1040	1040	1040	1100	1100
4.31	Distanza dal suolo sotto la colonna (a carico)	m1 (mm)	110	110	110	135	135	135
4.32	Distanza dal suolo sotto asse anteriore (a carico)	m2 (mm)	105	105	105	140	140	140
4.34.1	Corridoio stivaggio 1000x1200 (1200 trasversale)	Ast (mm)	3795	3815	3835	4124	4144	4224
4.34.2	Corridoio stivaggio 800x1200 (1200 longitudinale)	Ast (mm)	3995	4015	4035	4324	4344	4424
4.35	Raggio di volta	Wa (mm)	2160	2180	2200	2440	2460	2540
4.36	Minimo raggio interno di curvatura	b13 (mm)	601,5	601,5	601,5	810	810	810
5.1	Velocità di marcia con/senza carico	km/h	16.3/16.3	15.7/15.9	14.8/15.2	15/16,2	16,5/17	16/17
5.2	Velocità di sollevamento con/senza carico	mm/s	505.05/716.56	445.1/726.98	389.44/645.16	498/658	522/597	561/588
5.3	Velocità di abbassamento con/senza carico	mm/s	375.78/396.48	405.04/416.28	467.53/454.78	485/370	479/393	491/398
5.5	Sforzo al gancio (a 2 km/h) con/senza carico	KN	11.5/10.7	11.5/10.7	10.7/10.7	15/10	15/10	16/10
5.7	Pendenza superabile (2 km/h) con/senza carico	%	20	20	20	20	20	15
5.10	Freno di servizio		mecc/idr.	mecc/idr.	mecc/idr.	mecc/idr.	mecc/idr.	mecc/idr.
7.1	Costruttore motore		Isuzu	Isuzu	Isuzu	Mitsubishi	Mitsubishi	Mitsubishi
7.1.1	Modello		C240PKJ-30	C240PKJ-30	C240PKJ-30	S4S-474	S4S-474	S4S-474
7.2	Potenza motore (ISO 1585)	Kw	35,4	35,4	35,4	35,3	35,3	35,3
7.3	Numero di giri nominale	giri/min	2500	2500	2500	2250	2250	2250
7.4	Numero di cilindri		4	4	4	4	4	4
7.4.1	Cilindrata	cm³	2369	2369	2369	3331	3331	3331
7.5	Consumo (ciclo VDI)	l/h	-	-	-	3,4	3,7	4
8.1	Tipo di trazione		Idrodinamica	Idrodinamica	Idrodinamica	Idrodinamica	Idrodinamica	Idrodinamica
10.4	Capacità serbatoio carburante	l/kg	45/37	45/37	45/37	45/37	45/37	45/37
10.8	Gancio di traino		Pin	Pin	Pin	Pin	Pin	Pin

KB 15 - KB 18 - KB 20									
Tipo colonna	Altezza di sollevamento h3	Portata			Altezza		Alzata libera		Angolo di brandeggio
		Baricentro 500mm			Ingombro chiuso h1	Ingombro sfilato h4	Senza griglia reggicarico	Con griglia reggicarico	Av/ind
		1.5t	1.8t	2.0t					
VM Tele	3000	1500	1800	2000	2002	4041	128	128	6/12
	3300	1500	1800	2000	2152	4341	128	128	
	4000	1500	1800	2000	2552	5041	128	128	
	4500	1350	1600	1750	2802	5541	128	128	
	5000	1200	1450	1500	3052	6041	128	128	
VFM 2 stadi con alzata libera	3000	1500	1800	2000	2002	4041	1411	1001	6/12
	3500	1500	1800	2000	2152	4541	1561	1151	
	4000	1500	1800	2000	2552	5041	1961	1551	
TRIPLEX VFHM	4350	1450	1550	1700	2005	5623	1376	777	6/6
	4500	1300	1400	1600	2130	5773	1501	902	
	4700	1180	1200	1400	2180	5973	1551	952	
	4800	1080	1100	1300	2245	6073	1616	1017	
	5000	1000	1050	1250	2280	6273	1651	1052	
	5400	980	1000	1165	2423	6673	1794	1195	
	5500	950	980	1120	2623	6773	1994	1395	
6000	850	890	1000	2657	7273	2028	1429	3/6	

KB 30									
Tipo colonna	Altezza di sollevamento h3	Portata		Altezza		Alzata libera		Angolo di brandeggio	
		Baricentro 500mm		Ingombro chiuso h1	Ingombro sfilato h4	Senza griglia reggicarico	Con griglia reggicarico	Av/ind	
		3.0t	Ruote gemellate						
VM Tele	2500			1830	3773	145	145	6/12	
	2700			1930	3973	145	145		
	3000	3000		2080	4273	145	145		
	3300			2230	4573	145	145		
	3500			2330	4773	145	145		
	4000	2900	3000	2630	5273	145	145		
	4500	2500	2800	2880	5773	145	145		
	5000	2000	2700	3130	6273	145	145		
	5500	-	2400	3430	6773	145	145		
	VFM 2 stadi con alzata libera	2500			1830	3773	1172		602
2700				1930	3973	1272	702		
3000		3000		2080	4273	1422	852		
3300				2230	4573	1572	1002		
3500				2330	4773	1672	1102		
4000		2900	3000	2630	5273	1972	1402		
4500		2500	2800	2880	5773	2222	1652		
VFHM triplex con alzata libera	4000	2800	-	2005	5273	1376	777	6/6	
	4350	2600	2900	2130	5623	1501	902		
	4500	2450	2800	2180	5773	1551	952		
	4700	2300	2700	2245	5973	1616	1017		
	4800	2200	2700	2280	6073	1651	1052		
	5000	2000	2600	2423	6273	1794	1195		
	5400	1600	2400	2623	6673	1994	1395		
	5500	1600	2250	2657	6773	2028	1429		
	6000	1100	2100	2890	7273	2261	1662		

KB 25									
Tipo colonna	Altezza di sollevamento h3	Portata		Altezza		Alzata libera		Angolo di brandeggio	
		Baricentro 500mm		Ingombro chiuso h1	Ingombro sfilato h4	Senza griglia reggicarico	Con griglia reggicarico	Av/ind	
		2.5t	Ruote gemellate						
VM Tele	2500			1830	3540	140	140	6/12	
	2700			1930	3740	140	140		
	3000	2500		2080	4040	140	140		
	3300			2230	4340	140	140		
	3500			2330	4540	140	140		
	4000	2300	2500	2630	5040	140	140		
	4500	1800	2300	2880	5540	140	140		
	5000	1300	2200	3130	6040	140	140		
	5500	1200	1700	3430	6540	140	140		
VFM 2 stadi con alzata libera	2500			1830	3540	1170	830	6/12	
	2700			1930	3740	1270	930		
	3000	2500		2080	4040	1420	1080		
	3300			2230	4340	1570	1230		
	3500			2330	4540	1670	1330		
	4000	2300	2500	2630	5040	1970	1630		
VFHM triplex con alzata libera	4500	1800	2300	2880	5540	2220	1880	6/6	
	4000	2300	-	2005	5040	1375	1005		
	4350	2000	2400	2130	5390	1500	1130		
	4500	1800	2300	2180	5540	1550	1180		
	4700	1700	2200	2245	5740	1615	1245		
	4800	1700	2200	2280	5840	1650	1280		
	5000	1500	2100	2423	6040	1793	1423		
	5400	1200	2000	2623	6440	1993	1623		
	5500	1100	1800	2657	6540	2027	1657		
	6000	800	1600	2890	7040	2260	1890		

KB 35									
Tipo colonna	Altezza di sollevamento h3	Portata		Altezza		Alzata libera		Angolo di brandeggio	
		Baricentro 500mm		Ingombro chiuso h1	Ingombro sfilato h4	Senza griglia reggicarico	Con griglia reggicarico	Av/ind	
		3.5t	Ruote gemellate						
VM Tele	2500			1980	3773	145	145	6/12	
	2700			2080	3973	145	145		
	3000	3500		2230	4273	145	145		
	3300			2380	4573	145	145		
	3500			2480	4773	145	145		
	4000	3200	3400	2780	5273	145	145		
	4500	2600	3000	3030	5773	145	145		
	5000	2100	2850	3280	6273	145	145		
	5500	-	2400	3580	6773	145	145		
	VFM 2 stadi con alzata libera	2500			1830	3773	1172		602
2700				1930	3973	1272	702		
3000		3500		2080	4273	1422	852		
3300				2230	4573	1572	1002		
3500				2330	4773	1672	1102		
4000		3200	3400	2630	5273	1972	1402		
4500		2600	3000	2880	5773	2222	1652		
VFHM triplex con alzata libera	4000	-	-	2005	5273	1246	777	6/6	
	4350	3000	3000	2130	5623	1371	902		
	4500	3000	3000	2180	5773	1421	952		
	4700	2500	2900	2245	5973	1486	1017		
	4800	2500	2900	2280	6073	1521	1052		
	5000	2400	2850	2423	6273	1664	1195		
	5400	1750	2500	2623	6673	1864	1395		
	5500	1750	2500	2657	6773	1898	1429		
	6000	1200	2200	2890	7273	2131	1662		

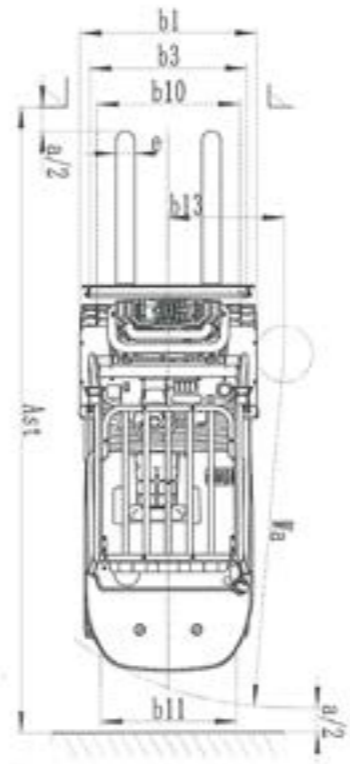
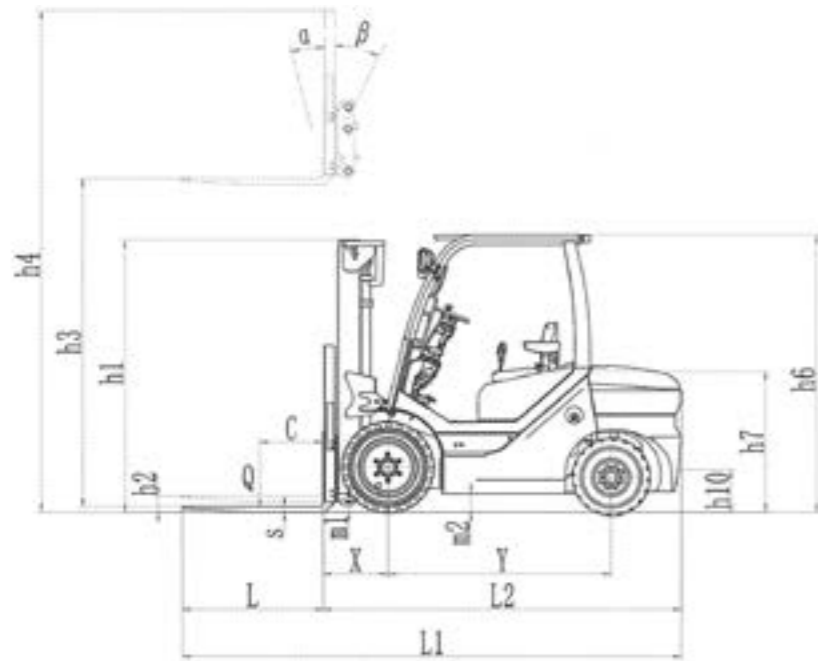



Tecnologia e comfort

- Tecnologia sviluppata da Baoli utilizzando tecnologie del gruppo KION.
- La particolare forma del contrappeso incrementa la sicurezza, grazie alla forma ottimizzata per ridurre al massimo l'impatto visivo in retromarcia.
- Disponibilità di maniglia di salita e maniglia posteriore per una retromarcia confortevole. Maniglia posteriore dotata di pulsante attivazione clacson.
- Sterzo di diametro ridotto (300mm) per una ottima manovrabilità.
- Leve idrauliche alla destra dell'operatore per la massima comodità.
- Griglia reggicarico di serie.



Ergonomia

- Cabina "Full suspended" per ridurre le vibrazioni provenienti dal suolo e massimizzare il confort dell'operatore.
- Cilindri di sollevamento smorzati in discesa per la massima sicurezza nella movimentazione dei carichi più delicati.
- Massima visibilità garantita dalle colonne di sollevamento.
- Cabina di guida molto robusta e in grado di assicurare un'ottima visibilità.
- Cofano motore in metallo per la massima resistenza e funzionalità.
- Elevata spaziosità del posto guida, pedana operatore molto ampia.
- Cruscotto operatore dotato di display multifunzione.
- Freno di stazionamento a pedale.
- Selettore direzione di marcia elettronico.



Assistenza

- Facile accesso a tutti i componenti
- Cofano apribile oltre i 90° a garanzia di un accesso ottimale al vano motore.
- Vano motore molto ampio per garantire un comodo accesso a tutti i componenti.
- Parafanghi predisposti al montaggio delle ruote gemellate.
- Utilizzo componenti di gruppo. Trasmissione KION.

